

Gerekli malzemeler:

- Arduino Uno
- Breadboard
- 5 Adet Erkek-Erkek Jumper Kablo
- 330 Ohm Direnç (Turuncu-Turuncu-Kahverengi)
- 10K Ohm Direnç (Kahverengi-Siyah-Turuncu)
- 5mm Kırmızı LED
- 5mm LDR

Bu uygulamamızda ortamdaki ışığı algılayabilen LDR'den veri okuyup, bu veriye göre LED'imizi yakıp söndüreceğiz. LDR (Light Dependent Resistance) yani fotodirenç ortamdaki ışık miktarına göre direncini değiştirir. Bu direnç değişimini Arduino kartı ile algılayabiliriz. Bu sayede ortamdaki ışık miktarını bilebildiğimiz için ortam karanlık olduğunda LED'i yakıp, aydınlık olduğunda LED'i söndürerek otomatik bir lamba yapacağız. Aynı zamanda aldığımız verileri bilgisayara gönderip, serial monitör üzerinde de görüntüleyeceğiz. Hemen devremizi kurarak başlayalım.

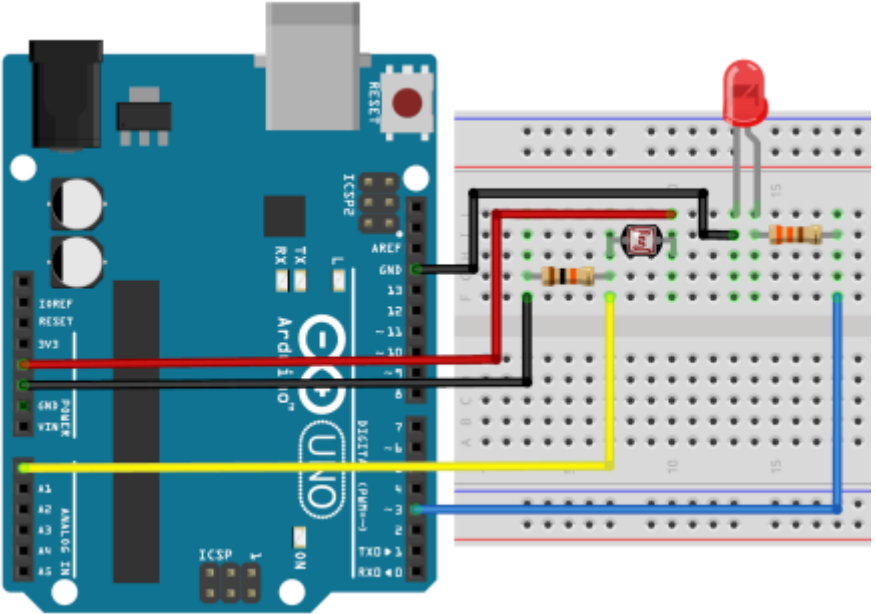

```
1 #define led 3
2
3 void setup() {
4     pinMode(led,OUTPUT);
5     Serial.begin(9600);
6 }
7
8 void loop() {
9     int isik = analogRead(A0);
10    Serial.println(isik);
11    delay(50);    //
12    if(isik > 900){
13        digitalWrite(led,LOW);
14    }
15    if(isik < 850){
16        digitalWrite(led,HIGH);
17    }
18 }
```

Kod kısmına geçecek olursak ilk satırımızda LED'i bağlayacağımız pine isim veriyoruz. Bu işlemi "#define" komutu ile yapacağız. Bu işlemden sonra artık ihtiyaç halinde 3 yazmak yerine "led" yazarak işlemleri kolaylaştıracğız.

Kodun "setup" kısmında LED'imizi bağladığımız pini çıkış vermemiz ve seri haberleşmeyi başlatmamız gerekiyor. Seri haberleşmeyi 9600 baudrate hızında başlatıyoruz. Bu sayı bilgisayar ve Arduino kartının ne kadar hızlı haberleştiğini belirler. Bu sayıyı rasgele yazamıyoruz. Önceden belirlenmiş hızları kullanmamız gerekmektedir. 300,600,1200,2400,4800,9600,14400,19200,28800,38400 veya 115200 baudrate hızlarını kullanabilirsiniz. Arduino koduna yazdığınız baudrate değeri bilgisayarda açacağını seri monitör'ün sağ alt köşesindeki hız ile aynı olmalıdır.

Ana algoritmamızın döneceği "loop" içerisinde "int" tipinde ve "isik" isminde bir değişken tanımlayıp içerisinde LDR okuduğumu değeri yazdırıyoruz. Okuduğumuz bu değeri seri haberleşme üzerinden bilgisayara gönderiyoruz. 50 ms kadar bekledikten sonra "if" komutu ile gelen değerin istediğimiz değerlerin altında veya üstünde olup olmadığına göre değerlendirip karar veriyoruz. Ortamdaki ışık az ise LDR üzerinden gelen değer küçülecektir. Bizim ortamımızda 850 değerinden sonra LED'in yanmasını istiyoruz. Ortam aydınlanmaya başlayınca da değer artacağından dolayı 900 değerinden sonra sönmesini istiyoruz.

LDR ile Otomatik Lamba Uygulaması

Kodu kartımıza attıktan sonra Arduino IDE'si içerisinde "Serial Monitor" butonuna tıklayıp gelen verileri görebiliriz. LDR üzerinde elinizi getirdiğinizde ışık şiddeti değişeceği için okuduğunuz değerlerde değişecektir.

